

12249 Notenpultleuchte

» Orchestra Light Eos «

1. Ausstattung & Abmessungen

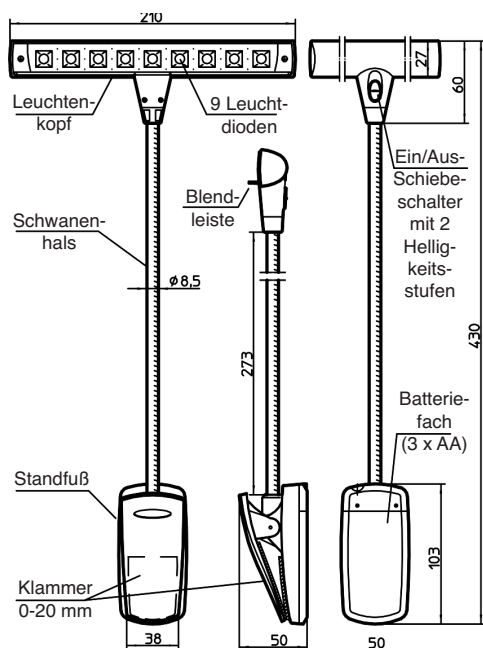

2. Batterien/Akkus einsetzen oder wechseln

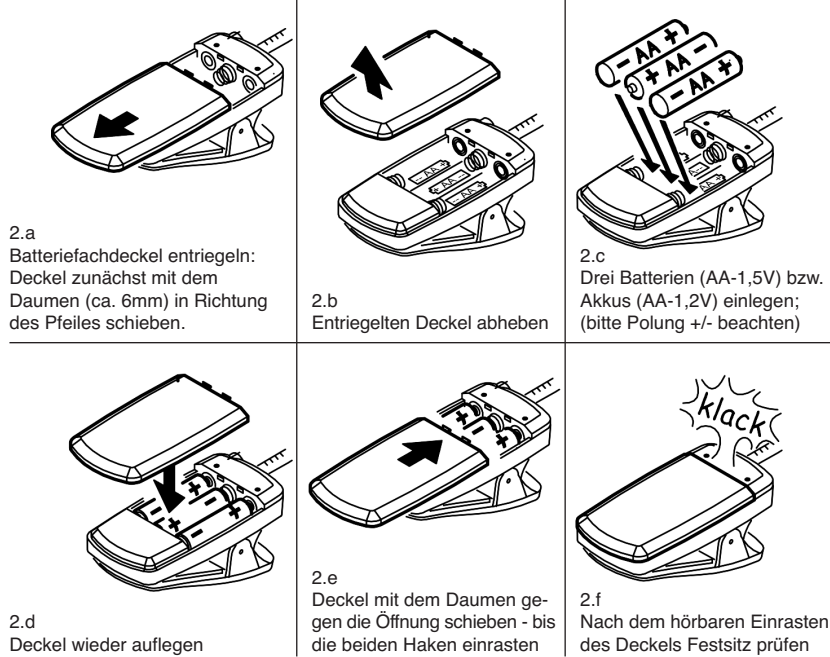

3. Lampe platzieren

3.a an PLATTEN

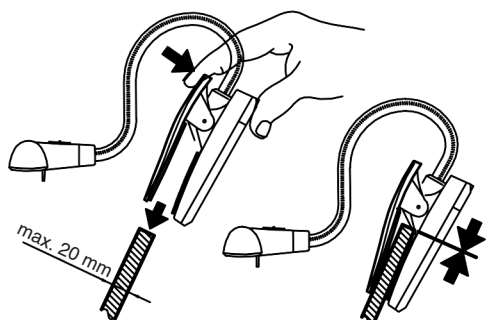

- 3.a.1 Klammer drücken und über die Notenpult- oder sonstige Platte (max.20mm) schieben...
- 3.a.2 ...bis die Platte am unteren Anschlag der Klammer innen anstößt

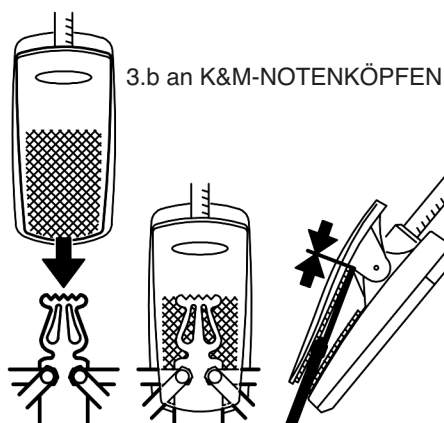

- 3.b.1 Klammer drücken und über die mittige platzierte Lyra des Notenkopfes schieben...
- 3.b.2 ...bis die Platte am oberen Anschlag innen anstößt

3.c auf TISCHEN und ABLAGEN

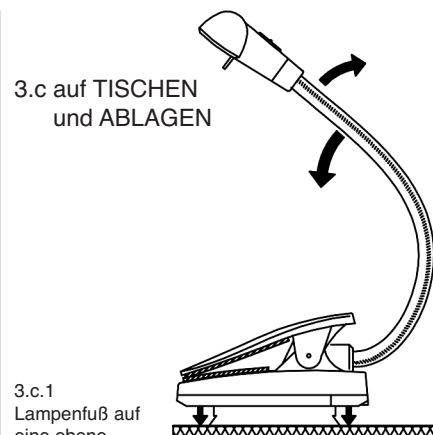

- 3.c.1 Lampenfuß auf eine ebene Unterlage stellen. Vier Auflagepunkte sorgen für einen wackelfreien Stand
- 3.c.2 Für die optimale Balance ggf. den Schwanenhals mitsamt Leuchtenkopf etwas korrigieren

4. Licht Ein- und Ausschalten

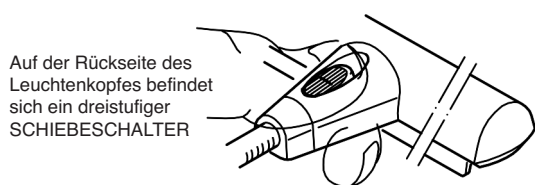

- 4.a Schiebeschalter UNTEN = Licht aus

- 4.b Schiebeschalter MITTIG = VERMINDERTE Leuchtkraft

- 4.c Schiebeschalter OBEN = VOLLE Leuchtkraft

5. Leuchtenkopf einstellen

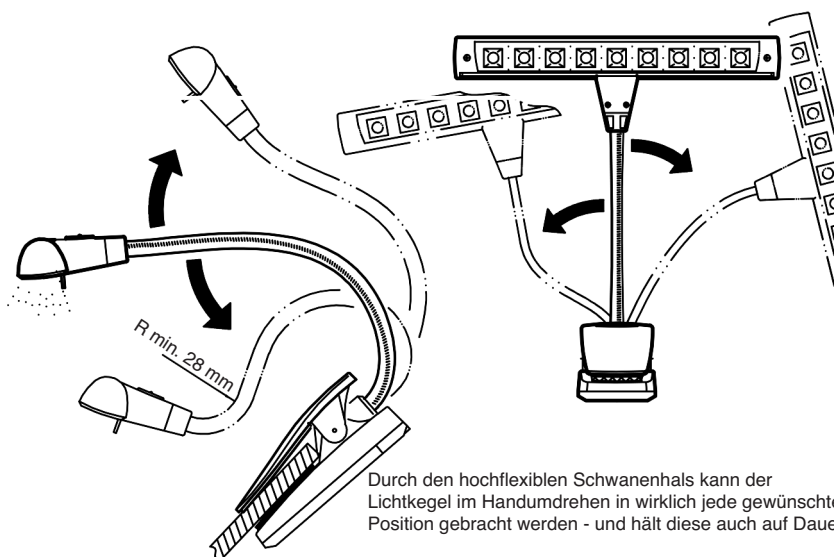

12249 Music stand light

» Orchestra Light Eos«

1. Equipment & Dimensions

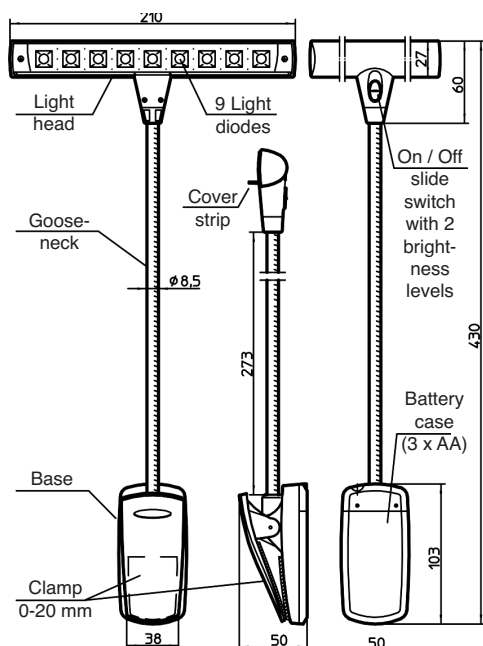

2. Batteries/rechargeable batteries insert or change

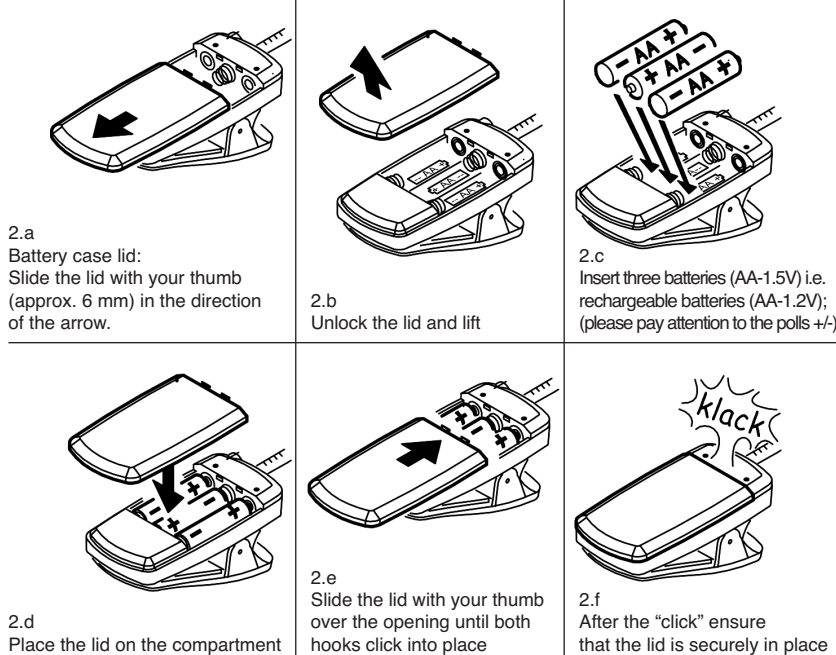

3. Placement of the lamp

3.a to the PLATES

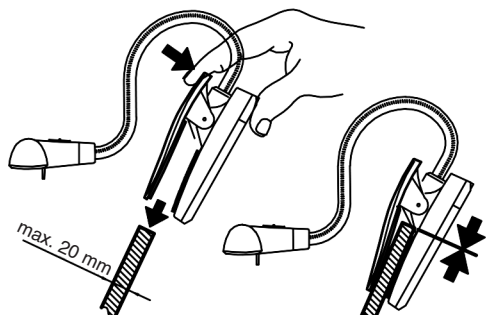

3.a.1 Press the clamp and slide the music desk or other plate (max. 20 mm)...

3.a.2 ...until the plate reaches the inside of the lower end of the clamp

3.b to K&M-NOTE HEADS

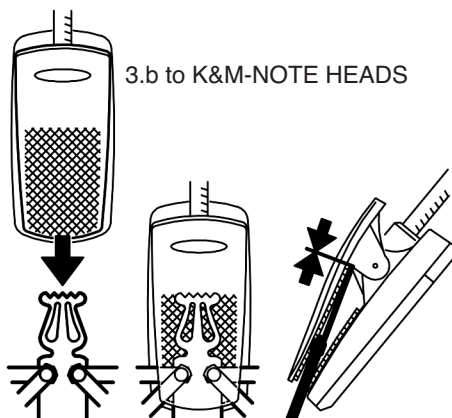

3.b.1 Press the clamp and slide the Lyra placed in the middle of the note head...

3.b.2 ...until the plate reaches the inside of the upper end of the clamp

3.c on TABLES and TRAYS

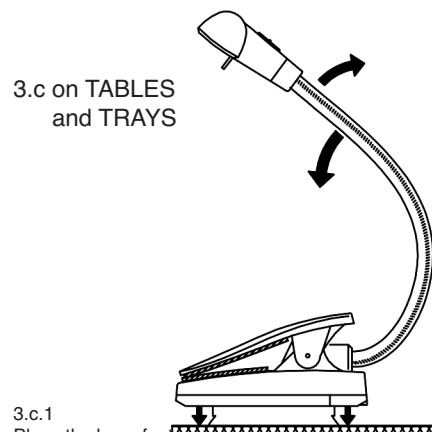

3.c.1 Place the lamp foot /base on a level surface. Four points of support ensure stability

3.c.2 To attain optimal balance adjust the gooseneck and the light head a bit

4. Turn Light On/Off

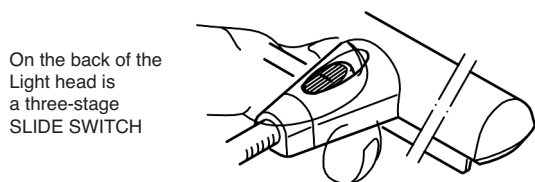

4.a Slide switch DOWN = Light off

4.b Slide switch CENTER = REDUCED brightness

4.c Slide switch ABOVE = FULL brightness

5. Adjust the Light Head

