

13335 Marschtrommelständer



KÖNIG & MEYER

Stands For Music

Äußerst hochwertiger Ständer - für alle gängigen Marsch- und Konzerttrommeln.

- hervorragende Verarbeitung, Leichtgängigkeit und Standfestigkeit
- der ergonomische Klemmhebel sorgt für schnelles Auf- und Zuklappen des Stativs
- das flache Packstück ist ideal für den mobilen Einsatz und zur Aufbewahrung
- das robuste Metallgelenk ist mit 5° Schritten sehr fein verzahnt und erlaubt eine Vielzahl verschiedener Einstellungen hinsichtlich Höhe und Breite der Auflagen
- anhand einer Skala kann man seine bevorzugte Aufstellvariante schnell finden
- weiche Gummikappen und Auflagen sorgen für einen sicheren Stand und schützen die Trommel vor Kratzern.

Vielen Dank, dass Sie sich für dieses Produkt entschieden haben. Diese Anleitung informiert Sie über alle wichtigen Schritte bei Aufbau und Handhabung. Wir empfehlen, sie auch für den späteren Gebrauch aufzubewahren.

SICHERHEITSHINWEISE

- Andere Lasten als Marsch- und Konzerttrommeln sind nicht erlaubt.
- Vor und nach Benutzung des Ständers bitte Sichtprüfung vornehmen bezüglich: Funktion, Vollständigkeit und Gängigkeit.
- Ein beschädigtes Produkt darf zunächst nicht weiter eingesetzt werden bzw. erst nach qualifizierter Wiederinstandsetzung.
- Auf geeigneten, d.h. tragfähigen und ebenen Untergrund achten.
- Die Parkettschoner sind zum Zusammenklappen und zu verstellen, birgt naturgemäß Einklemmgefahren. Umsichtige und aufmerksame Handhabung bei Aufbau, Betrieb und Abbau sind daher unverzichtbar.
- Vor dem Aufbringen des Instruments sicherstellen, dass sich die Zahnscheiben im Eingriff befinden und die Exzenterstange an das Rohr angelehnt ist.
- Das Stativ ist zentrisch zu belasten; ebenso ist eine angemessene Aufstellbreite zu wählen (s. Kapitel: TIPPS).
- Die Parkettschoner sind aus hochwertigem Material und so weit wie möglich frei von Weichmachern. Zum Schutz von besonders empfindlichen Böden (z.B. bestimmte Parkettsorten) sollte ggf. eine rutschfeste Unterlage verwendet werden.

AUFSTELL- & BEDIENUNGSANLEITUNG

STÄNDER AUFSTELLEN

- 1 Ständer so aufstellen, dass beide Auflagerohre (mit acht Gummischonern) oben sind.
- 2 Beide Spannhebel hochklappen > die Verzahnungen haben sich voneinander gelöst.
- 3 Auflagerohre auseinanderziehen bis gewünschte Höhe/Breite erreicht ist.
- 4 Spannhebel zuklappen > die Verzahnungen befinden sich wieder im Eingriff.

BEACHTEN:

- 4.a Die Zahnschneidspitzen dürfen nicht aufeinandergepresst werden. Gegebenenfalls sind die Gelenke etwas gegeneinander zu verdrehen.
- 4.b Die Spannhebel müssen über den Exzenterpunkt hinaus bis zum Anschlag an die Standrohre geklappt werden. Diese Stellung ist stets obligatorisch, insbesondere während des Betriebes unter Last, aber auch bei Transport und Lagerung. Ein absteher Klemmhebel ist nur beim Auf- oder Zuklappen des Stativs erlaubt. Ansonsten signalisiert dies eine Fehlstellung.

GELENKSCHIBE MIT SKALA

- 5 Die Gelenkscheiben sind rundum fein verzahnt in Schritten zu 5°. Das ergibt 34 (!) Aufstellvarianten des Ständers.
- 6 Anhand der Skala und einer Kennzeichnung (X) auf der gegenüber liegenden Scheibe kann jede Aufstellvariante exakt bestimmt werden. Eine bevorzugte Aufstellvariante kann ganz schnell wiedergefunden werden.

AUFSTELLVARIANTEN & ABMESSUNGEN

- 7 Eine Auswahl der 34 Aufstellvarianten ist hier dargestellt. HINWEIS: mit der Breite ändert sich unvermeidlich auch die Höhe.
- 8 Das vollständig zusammengeklappte Stativ eignet sich dank kompakter Abmessungen bestens für Transport und Lagerung.

TIPPS FÜR DIE SICHERE AUFSTELLUNG

- 9 Maßgeblich ist stets der Durchmesser der Trommel. Danach richtet sich die Breite der beiden Auflagerrohre des Stativs. Die Einstellung einer bestimmten Höhe ist nicht zulässig, falls sich daraus eine unsichere Auflage der Trommel ergibt.
- 10 Die Trommel ist stets mittig auf dem Ständer zu platzieren. Bei Überständen müssen diese möglichst gleichmäßig groß sein.
- 11 Acht Gummischoner (vier davon beweglich) dienen dem sicheren Sitz des Instruments und schützen seine Oberfläche.

PRÜFUNG, WARTUNG

- Bei Wartungsarbeiten auf evtl. Gefährdungen achten (Anstoßen, Einklemmen).
- Reinigen mit leicht feuchtem Tuch und nicht scheuerndem Reinigungsmittel.

FEHLERSUCHE (F) UND BESEITIGUNG (B)

- | | |
|---------------------------------------|---|
| F: Trommel wackelt auf Stativ | B: Trommel auf Unebenheiten überprüfen |
| F: Breite des Ständers passt nicht | B: Breite des Stativs verändern |
| F: Trommel liegt nicht auf Gummis auf | B: Anderen Winkel am Zahn Gelenk einstellen |
| | B: Gummis entsprechend verschieben |

TECHNISCHE DATEN

Material	Rohre: Stahl, pulverbeschichtet, schwarz Schrauben, Muttern, Bolzen - verzinkt, vernickelt Zahngelenk: Zink-Guß, pulverbeschichtet, schwarz Parkettschoner, Gummiauflagen - TPE, Shore 59A Exzenterstange - POM, schwarz
Traglast	Marschtrommeln, Konzerttrommeln
Abmessungen	Tiefe der Auflage: 523/465 mm
Verpackung	Karton: 790 x 580 x 135 mm
Gewicht	4,8 kg

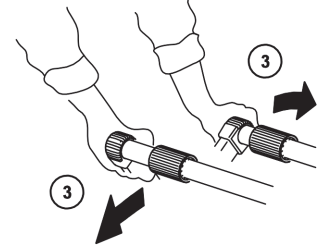
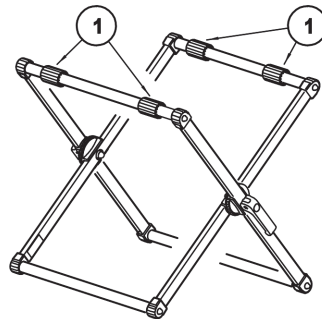

STÄNDER AUFSTELLEN

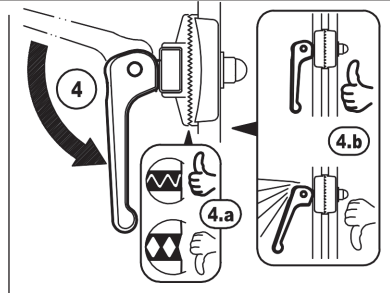
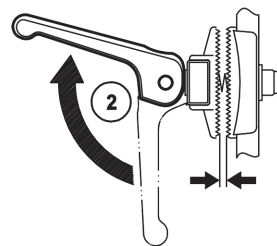

GELENKSCHIBE MIT SKALA

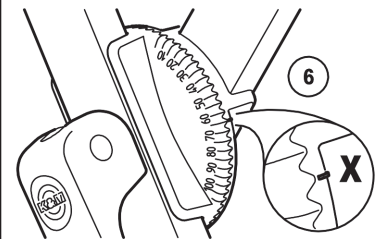
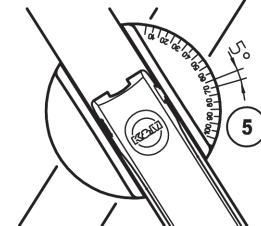

AUFSTELLVARIANTEN & ABMESSUNGEN

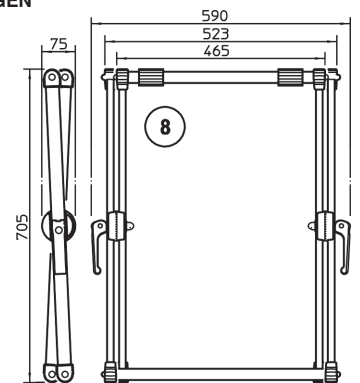
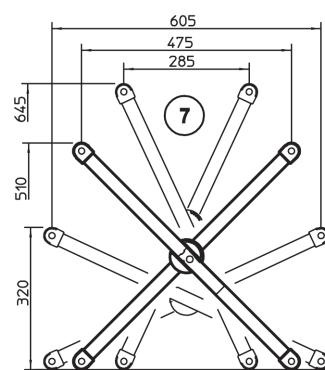

TIPPS FÜR DIE SICHERE AUFSTELLUNG

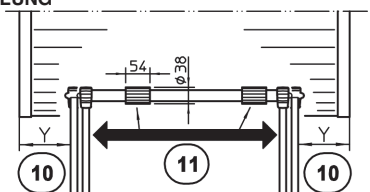
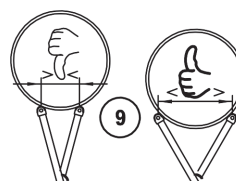

13335 Marching drum stand

Extremely high-quality stand - suited for all major marching and concert drums.

- excellent workmanship, smooth running and stability.
- the ergonomic clamping lever ensures easy opening and closing of the stand
- the flat package is ideal for mobile use and storage
- the robust metal joint is finely interlocked with 5° steps and allows a wide range of different settings relating to height and width of the supports
- with the aid of a scale you can readily find your preferred installation option
- soft rubber caps and pads ensure a secure footing and protect the drum from scratches.

Thank you for choosing this product. This instruction manual informs you about the important steps to set up and handle the product. We recommend to keep the manual in a separate place for a possible later use.

SAFETY INSTRUCTIONS

- Other loads than marching and concert drums are not permitted.
- Before and after use of the stand please carry out a visual inspection regarding: function, completeness and mobility.
- A damaged product must not be used unless a qualified repair has been carried out.
- Make sure that the surface is suitable, i.e. sustainable and level floor.
- The possibility to fold and adjust the product contains entrapment hazards. Prudent and proper handling are indispensable during disassembly and reassembly and operating.
- Before placing the instrument make sure that the toothed locked washers are engaged and the eccentric clamping lever leans against the tube.
- The stand must be centrally loaded. Make sure you choose an adequate width (see chapter: TIPS).
- The parquet protectors are made of high-quality material and are where possible free of plasticizers. For the protection of sensitive floors (e.g. certain parquet types), a anti-slip underlay should be used if necessary.

INSTALLATION & OPERATING INSTRUCTIONS

STAND INSTALLATION

- 1 Install the stand so that both support tubes (with eight rubber pads) are at the top.
- 2 Fold up both clamping levers > the toothings have separated from each other.
- 3 Pull the support tubes apart until the desired height/width is reached.
- 4 Close the clamping lever > the gear teeth are engaged.

NOTE:

- 4.a The tooth tips must not be pressed against each other. If necessary twist the joints a little bit.
- 4.b The clamping levers must be clapped beyond the eccentric point up to the stop. This position is always mandatory, in particular during operation under load, but also during transport and storage. A protruding clamping lever is only permitted when the stand is opened or closed, otherwise it indicates faulty position.

JOINT DISC WITH SCALE

- 5 The joint disks are finely toothed all around in steps of 5° allowing 34 (!) installation versions of the stand.
 - 6 By means of the scale and a marking (X) on the opposite side of the pulley the position can be exactly determined.
- A preferred installation version can easily be found again.

INSTALLATION VERSIONS & DIMENSIONS

- 7 A selection of the 34 installation versions is shown here.
- NOTE: The height inevitably changes with the width.

- 8 The fully folded stand is suited for transport and storage owed to compact dimensions.

TIPS FOR SAFE INSTALLATION

- 9 The diameter of the drum is always decisive. This determines the width of the two support tubes of the stand. The adjustment of a certain height is not permitted if these results in an unsafe support of the drum.
- 10 The drum must always be placed centrally on the stand. In case of protrusions these must be as uniformly spread.
- 11 Eight rubber protectors (four of them movable) ensure the secure fitting of the instrument and protect its surface.

TESTING, MAINTENANCE

- During maintenance work, check for possible hazards (bumping, jamming).
- Clean with a slightly damp cloth and a non-abrasive cleaning agent.

FAULT-FINDING (F) and REPAIR (R)

- | | |
|--|--------------------------------------|
| F: Drum wobbles on stand | B: Check drum for unevenness |
| F: The width of the stand does not fit | B: Change the width of the stand |
| F: Drum does not lie on rubbers | B: Adjust angle on the toothed joint |
| | B: Shift rubbers accordingly |

TECHNISCHE DATEN

Material	Tubes: steel, powder-coated, black Screws, nuts, bolts - galvanised, nickel-plated Toothed joint: zinc cast, powder coated, black Parquet protectors, rubber pads - TPE, Shore 59A Eccentric clamping lever - POM, black
Load	Marching drums, concert drums
Dimensions	Depth of support: 523/465 mm
Packaging	Carton: 790 x 580 x 135 mm
Weight	4.8 kg

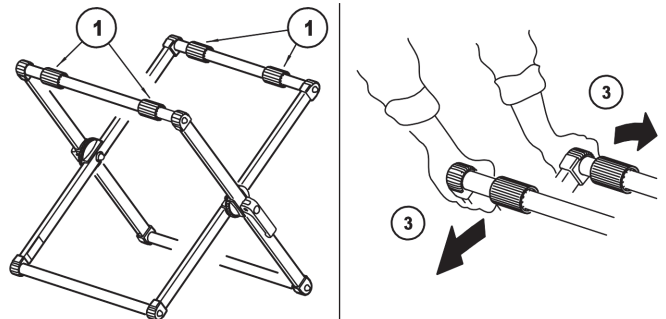

STAND INSTALLATION

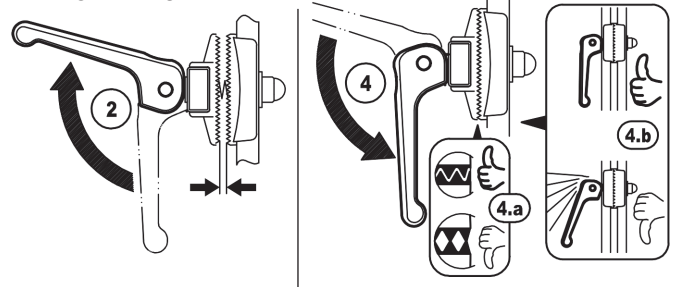

JOINT DISC WITH SCALE

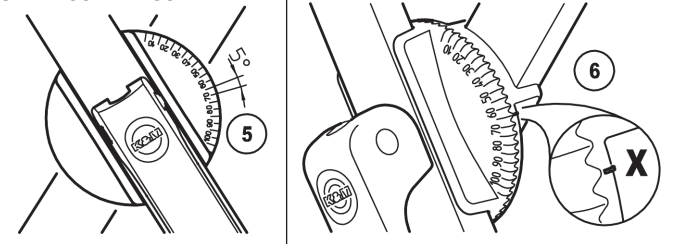

INSTALLATION VERSIONS & DIMENSIONS

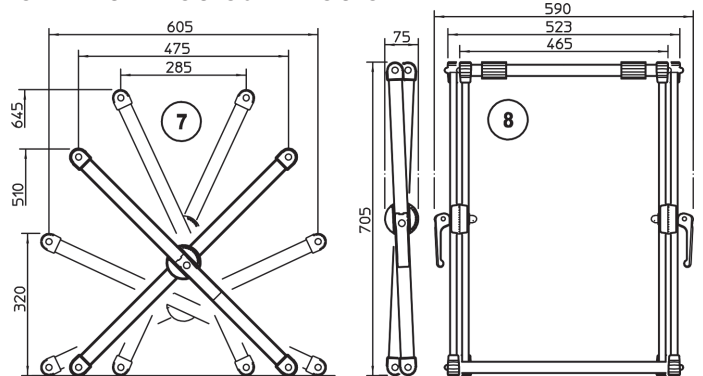

TIPS FOR SAFE INSTALLATION

